

INTAV: una nuova idea di efficienza

La fiera INTERSCHUTZ, riferimento mondiale per il settore del Soccorso Antincendio, “è stata l’occasione per incontrare personalmente partner e visitatori dopo ulteriori due anni di attesa” dovuti all’emergenza CoVid-19



Tra le novità presentate da INTAV a INTERSCHUTZ e destinate ai veicoli prioritari dedicati a Vigili del Fuoco e Protezione Civile, c’è la nuova tecnologia LUXOR, figlia di una nuova idea di efficienza che l’azienda ha scelto di condividere con i clienti in termini di performance luminose e versatilità d’utilizzo. La mission aziendale, spiegano da INTAV, “è mettere l’esperienza e la creatività al servizio sia degli allestitori di veicoli speciali che degli utilizzatori, condividendo aperta-

mente con loro problemi e soluzioni”.

La capacità di trasformare idee in prodotti concreti attraverso processi di creazione rapidi, agili e flessibili resta dunque il marchio di fabbrica.

Risultati ottenuti riducendo al minimo le attività in out-sourcing e centralizzare all’interno delle sedi aziendali il processo produttivo nel segno di standard qualitativi sempre più alti, che confermano INTAV partner di fiducia per le più importanti case automobilistiche.

Una strategia che si è rivelata un’arma vincente soprattutto quest’anno “dove la gestione interna delle materie prime ha rappresentato la chiave di volta per affrontare l’unicità del contesto odierno e dei cambiamenti del mercato”.



INTERSCHUTZ (20-25 giugno 2022, Hannover, D). Lo stand INTAV



DETERMINAZIONE
CREATIVITA'
PASSIONE
COMPETENZA



PRODUTTORI DI **DISPOSITIVI**
PER L'ALLESTIMENTO DI **VEICOLI SPECIALI**
DAL 1988

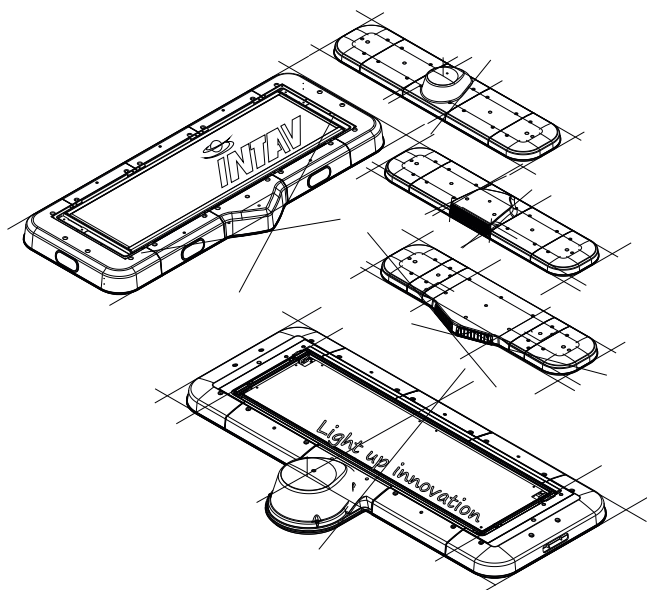

#INTAVLIGHTUPINNOVATION



www.intav-europe.com
info@intav.it